



Desde 1936

XPerience

Tecnología rentable





OVLAC

MÁS DE 85 AÑOS DE EXPERIENCIA

En maquinaria de trabajo de suelo

Ovlac es una **empresa familiar** dedicada, **desde 1936**, a la fabricación de maquinaria agrícola. Desde sus orígenes centró su actividad en la fabricación de arados de vertedera, siendo éste el producto enseña de la compañía durante varias décadas y aún hoy en día.

Desde hace ya varios años, la gama de producto se ha ido ampliando para incluir otros aperos **como cultivadores o gradas rápidas**, siempre dentro del ámbito del trabajo de suelo. Actualmente, **Ovlac** se halla en su tercera generación y es el **mayor fabricante español de maquinaria de laboreo**.

Ovlac exporta en torno a un 60% de su producción a más de 20 países. Mercados tan exigentes y

competitivos como Francia, Alemania o Reino Unido y también otros tan lejanos como Chile, Sudáfrica, Nueva Zelanda o China demandan actualmente los productos de **Ovlac**.

Gracias a nuestras **técnicas de construcción de última generación** y a un **departamento propio de Investigación y Desarrollo**, podemos ofrecer la máxima calidad en nuestros productos.

El **compromiso de Ovlac con la calidad** del producto que ofrece a sus usuarios finales es una tarea presente en el **día a día** de la empresa, ya que cada paso y cada decisión que se toma tiene como fin último **ofrecer al agricultor un producto fiable y del que pueda sentirse orgulloso**.



SERIES

La gama de arados reversibles **XPerience Ovlac** se compone de 3 series, 3 estructuras constructivas para poder ofrecer siempre la opción ideal en función de la potencia disponible y de las condiciones del terreno.

SERIE 130

Incorpora el eje de cabezal de 140 mm para poder llegar a 5 cuerpos y soportar potencias de hasta 200 CV (150 kW). Al mismo tiempo conserva el bastidor de 100*150 de la serie de 120 para mantener su ligereza.

SERIE 150

Arados robustos de hasta 5 cuerpos para todo tipo de terrenos y potencias de hasta 225 CV (165 kW). Bastidor de sección 150*150 mm y cabezal reforzado con eje de 140 mm de diámetro.

SERIE 180

Los más fuertes de la clase. Bastidor de 150*150 mm de sección, eje de cabezal de 140 mm con tratamiento térmico especial y parte frontal del bastidor súper reforzada. Potencia máxima 285 CV (210 kW).

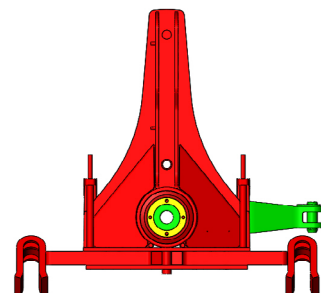

Cabezal 130.

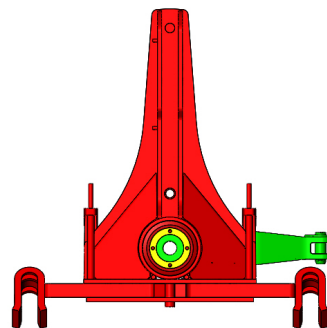

Cabezal 150/180.

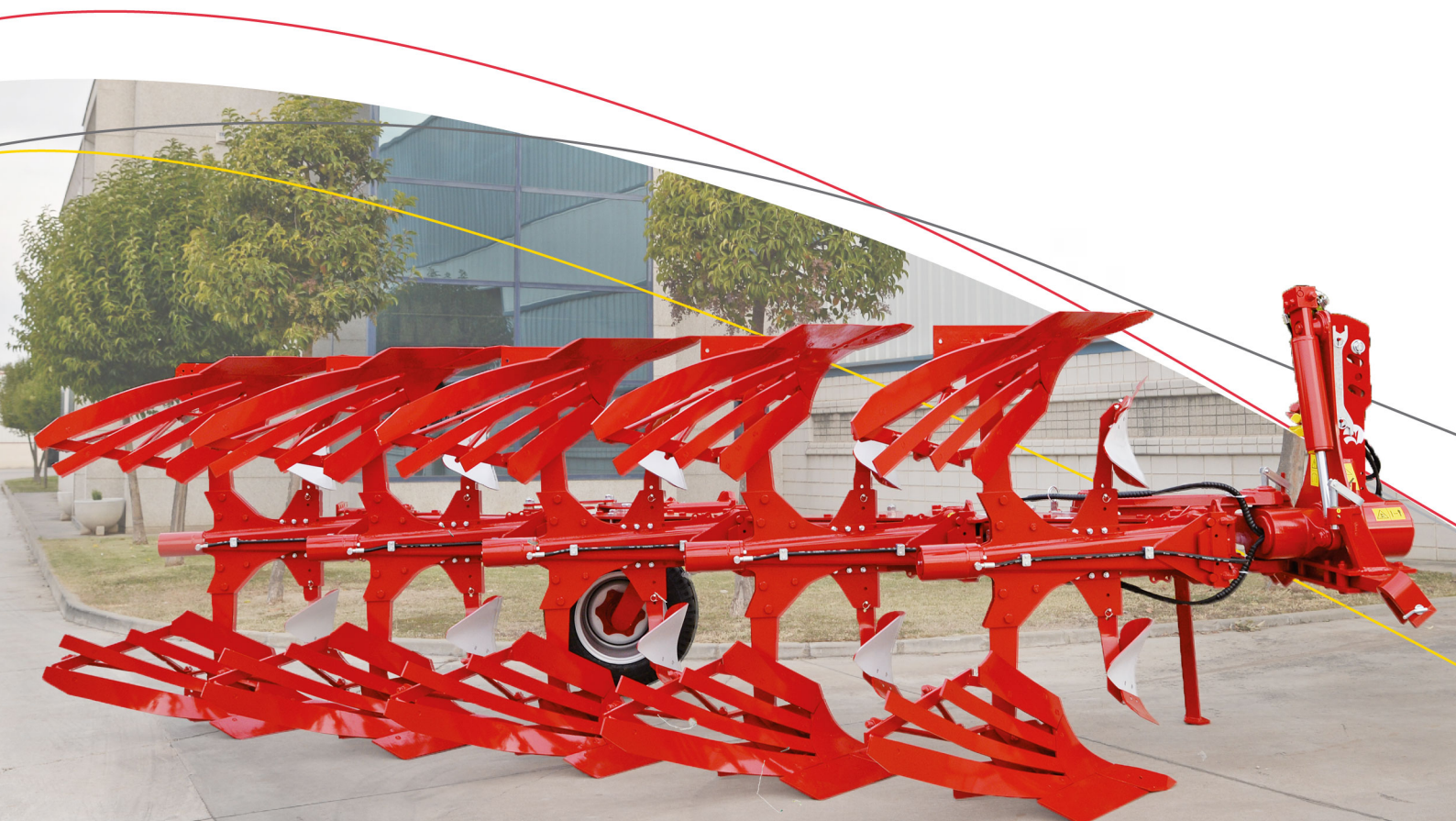

SERIE
130

Cabezal 130 + Horquilla 130 +
Bastidor 150*100.

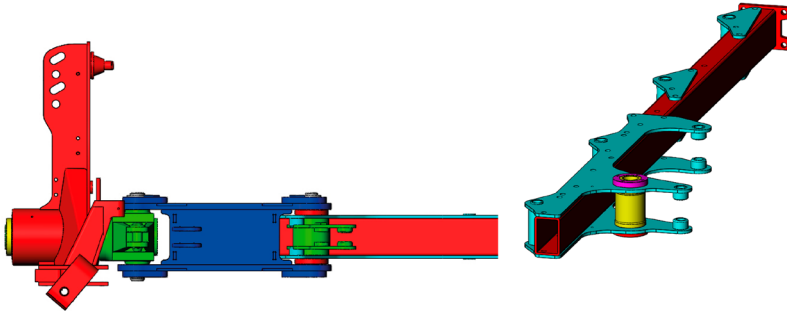

SERIE
150

Cabezal 150 + Horquilla 150 +
Bastidor 150*150.

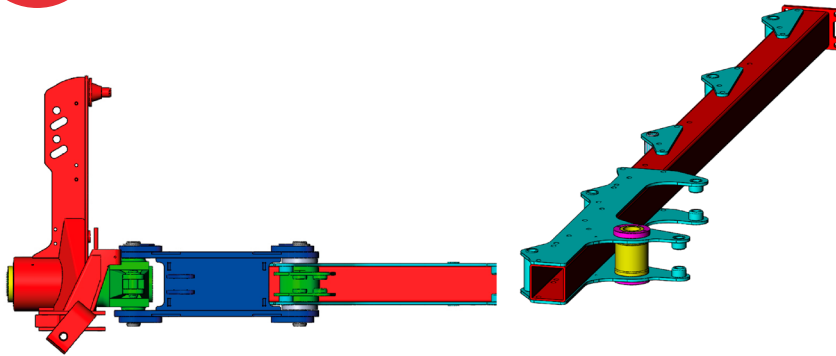

SERIE
180

Cabezal 180 + Horquilla 180 +
Bastidor 150*150.

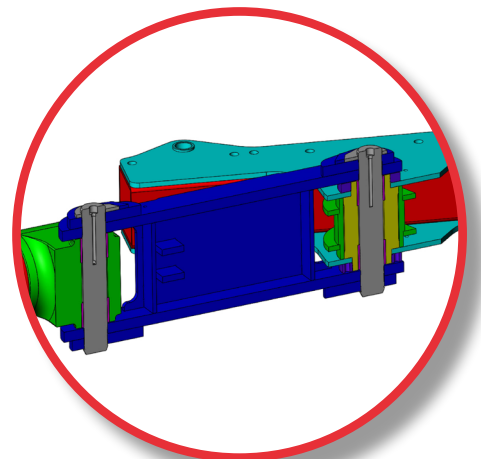
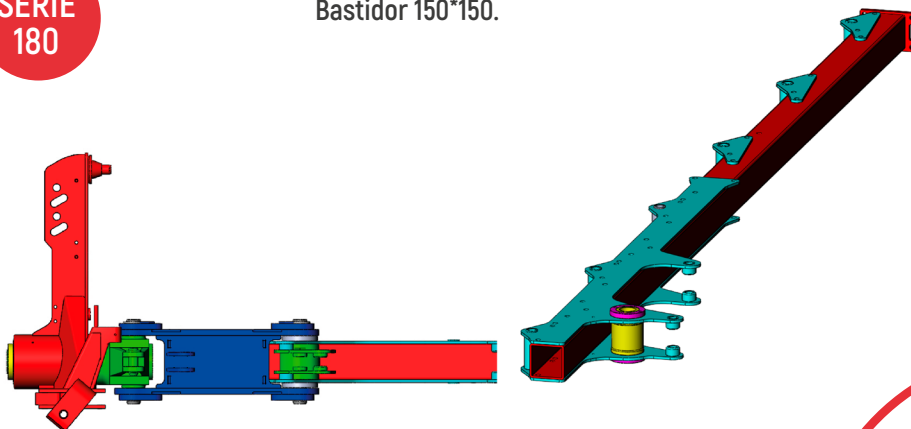

SISTEMAS DE SEGURIDAD

Fusible e hidráulico

Los arados reversibles **Xperience Ovlac** pueden dotarse de dos sistemas de seguridad en función de las condiciones de trabajo.

SEGURIDAD POR TORNILLO FUSIBLE:

El más sencillo de los dos. El grosor, calidad y posición del tornillo fusible están calculados para romper ante una presión de unos **3.000 kg en la punta**.

Es importante reemplazar los fusibles rotos por originales; un fusible de distinta sección o calidad puede derivar en importantes daños en la estructura del arado por no cumplir adecuadamente su misión.

Fusible



SEGURIDAD NON STOP HIDRONEUMÁTICA:

El más completo de los dos sistemas. Permite **adaptar la presión de disparo a las condiciones del terreno**. En terrenos fuertes o compactados se puede aumentar la presión para garantizar la penetración y mantener una posición óptima del cuerpo en trabajo. Por el contrario, en terrenos pedregosos, se puede disminuir la presión para evitar sacar piedras a la superficie.

Además, las cambas están atornilladas al ánora en lugar de soldadas por lo que los modelos XPH cuentan con **doble seguridad**: Non Stop Hidro y fusible.

Hidráulico



ANCHURA DE TRABAJO VARIABLE

Modelos "XP" y "XP-V"

Todos los arados reversibles **Xperience Ovlac** permiten variar la anchura de trabajo para adaptarse a las condiciones del terreno o a la labor deseada en cada momento.

En los **modelos "XP"** (XPF y XPH) se puede variar la anchura de trabajo de forma manual cambiando la posición del soporte atornillado al bastidor. Se puede elegir así entre **4 anchuras de trabajo diferentes en pasos de 5 cm** aproximadamente.

Los **modelos "XP-V"** (XPFV y XPHV) equipan de serie el conocido sistema **Varilabor** de **Ovlac** de anchura de trabajo variable integral. La anchura de trabajo del arado **se puede regular hidráulicamente desde la cabina del tractor** entre 30 y 53 cm por cuerpo (puede variar ligeramente según modelos). Esto implica una serie de ventajas:

- **Optimizar el rendimiento** aprovechando al máximo la potencia del tractor.
- **Adaptarse a la labor deseada** en función de la profundidad de trabajo, tipo de terreno, tipo de cultivo, etc.
- **Adaptarse a la tipología de las parcelas:** rincones, árboles, curvas...

Sistema de memoria automática: toda la gama de arados reversibles **Xperience Ovlac** equipa de serie un sistema de memoria automática que permite retraer el bastidor del arado a su mínima anchura para **garantizar un volteo suave** y evitar que la cola del arado pueda golpear el suelo. Tras la maniobra, el arado recupera automáticamente la posición de trabajo seleccionada anteriormente.

Modelos "XP"



Modelos "XP-V"



LO QUE NOS HACE ÚNICOS

Enganche oscilante. Alineación automática

1 - ENGANCHE OSCILANTE. ALINEACIÓN AUTOMÁTICA

Los arados **XPerience Ovlac** cuentan con el enganche oscilante, que permite que el arado pivote libremente sobre un punto central de la barra de enganche y que encuentre así, por sí mismo, el equilibrio perfecto entre las fuerzas laterales que actúan sobre la vertedera y el resguardador. De esta forma, se elimina la necesidad de complicados ajustes para regular la línea de tiro y conseguir que el arado trabaje perfectamente recto. La deriva se corrige de forma automática sin necesidad de ninguna operación por parte del operario.

Asimismo, en los arados Vario, el sistema de enganche oscilante permite que el arado se adapte por sí mismo al nuevo equilibrio de fuerzas resultante de modificar la anchura de trabajo y corrija, de forma automática e inmediata, la deriva lateral.

Sin bajarse del tractor, sin ningún tipo de regulación. No puede ser más sencillo.

Al elevar el arado para su transporte o al realizar la maniobra en el cabecero, el enganche oscilante se bloquea de forma automática evitando así que el arado se pueda balancear de un lado a otro y pueda provocar movimientos peligrosos en el tractor.

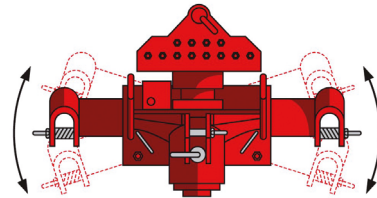

Arado Tradicional

Arado Ovlac

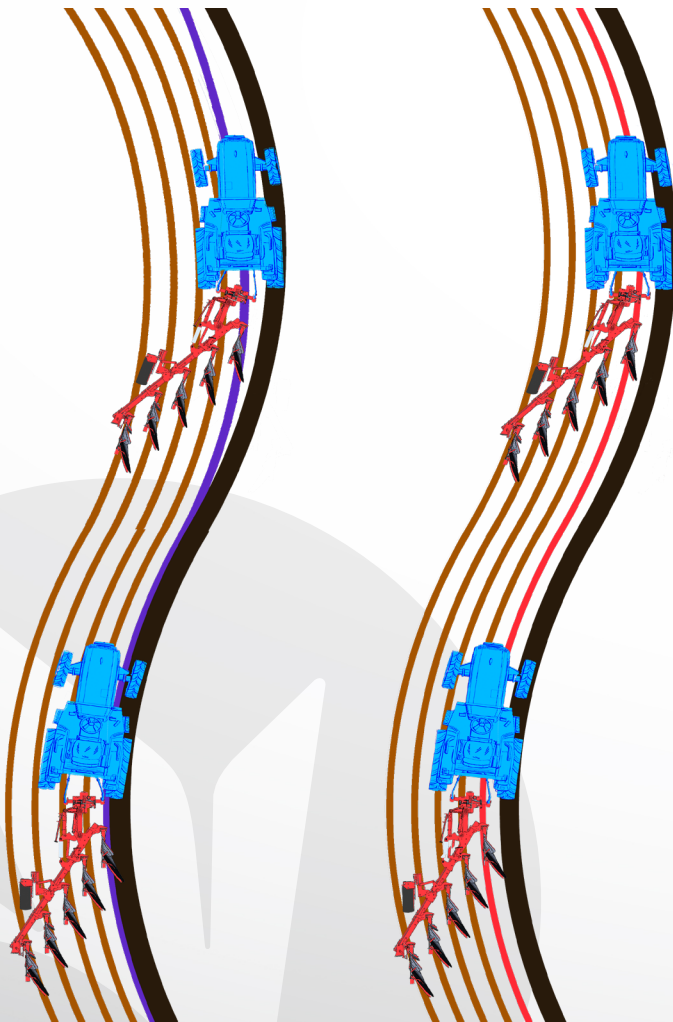

Balancín Oscilante
en acción

OTRAS VENTAJAS

Bastidores, Non Stop y Vario

2 - BASTIDORES SIMPLES Y FIABLES

El bastidor está fabricado en acero de alta calidad y está **100% libre de soldaduras**. De esta forma se eliminan tensiones y puntos débiles en esta parte vital del arado. Además, está reforzado en su parte frontal, donde mayor es el esfuerzo, con dos **placas "sándwich"** que pueden llegar hasta más allá del tercer cuerpo.

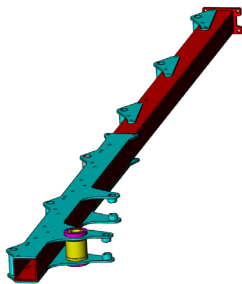

3- LARGA VIDA A LOS VARIO

En los modelos Vario (XPV), **los soportes de los cuerpos están atornillados** al bastidor lo cual permite su fácil reposición en caso de desgaste o una improbable avería.

Además, los puntos de giro de estos soportes se encuentran fuera del bastidor por lo que éste **no se ve debilitado ni está sujeto a ningún tipo de desgaste**. Estos puntos de giro están dotados de casquillos cementados anti desgaste y engrasadores para asegurar una larga vida útil.

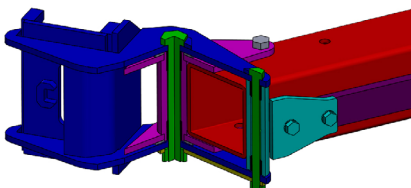

4- NON STOP PARA LAS CONDICIONES MÁS DURAS

En los modelos Non Stop hidráulico las cambas están atornilladas en lugar de soldadas. Uno de los tornillos está específicamente diseñado como fusible, de forma que supone una segunda **seguridad adicional** al sistema Non Stop.



También la **barra tensora articulada** que une el brazo portacambas al bastidor está diseñada para las condiciones más exigentes. La articulación facilita una auténtica seguridad 3D.

5- EXPERIENCIA Y MODERNIDAD

Ovlac cuenta con una larga historia de más de 85 años en la fabricación de arados. Al conocimiento práctico sumamos la ilusión de un joven equipo de ingenieros capaz de utilizar las más modernas técnicas de diseño y producción para conseguir la combinación perfecta entre experiencia y modernidad.

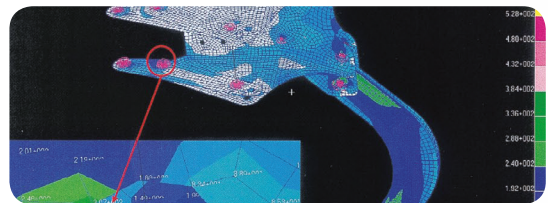

XPERIENCE ON-LAND

La versión fuera de surco del mejor apero

El **XPerience On Land (XP-OL)** supone el siguiente paso en la evolución del diseño del XP, adaptado para poder trabajar tanto dentro como fuera del surco. Este es el resultado de varios años de investigación desde el lanzamiento del primer XP, además de la incorporación de todo nuestro conocimiento sobre aperos desde siempre.

El cambio más significativo de este modelo es una horquilla sobredimensionada con 2 cilindros; El primero de estos cilindros controla la anchura del primer cuerpo (fuera o dentro del surco), además de cerrar el arado para poder voltearlo. El segundo de los cilindros se encarga de gestionar la anchura de trabajo.

El cambio de posición de fuera a dentro del surco es tan sencillo como abrir o cerrar una llave en el primer cilindro, sin necesidad de ninguna herramienta.



El trabajo fuera del surco se hace necesario con tractores de ruedas grandes o gemelas. Así el XP-OL permite trabajar con tractores de hasta 3'20 metros de anchura total.

Otro punto importante a considerar es la posibilidad de trabajar con sistema de auto-guiado por GPS.

Agronómicamente, el trabajo fuera del surco comporta una serie de ventajas, como la menor compactación en el fondo del surco, además de una mejor tracción y, por tanto, una reducción del consumo de combustible con la consiguiente reducción en la emisión de CO₂.



CARACTERÍSTICAS TÉCNICAS

F Fusible

H Hidro

	Nº cuerpos	4-EXT		5		5-EXT		6	
		F	H	F	H	F	H	F	H
SERIE 130	Anchura de trabajo (XP/XPV)	140-200 / 120-200		175-250 / 150-250					
	Distancia entre cuerpos (cm)	85 95 105	85 95	85 95 105	85 95				
	Despeje bajo bastidor (cm)	72 78 90	72 78	72 78					
	Peso (XP/XPV)	1585 1665	1680 1760	1755 1855	1915 2015				
	Potencia	120-160		150-200					
SERIE 150	Anchura de trabajo (XP/XPV)	140-200 / 120-200		175-250 / 150-250					
	Distancia entre cuerpos (cm)	85 95 105	85 95	85 95 105	85 95				
	Despeje bajo bastidor (cm)	72 78	72 78	72 78					
	Peso (XP/XPV)	1670 1750	1795 1875	1850 1950	2050 2150				
	Potencia	120-180		150-225					
SERIE 180	Anchura de trabajo (XP/XPV)					175-250 / 150-250		210-300 / 180-300	
	Distancia entre cuerpos (cm)					85 95 105		85 95	
	Despeje bajo bastidor (cm)					72 78 90	72 78	72 78	
	Peso (XP/XPV)					1860 1960	2150 2250	2040 2160	2405 2525
	Potencia					150-250		180-300	

Vario	4 posiciones	Hidráulica	4 posiciones	Hidráulica
180 CV	XPV 130	XPVF 130	XPH 130	XPVH 130
225 CV	XPV 150	XPVF 150	XPH 150	XPVH 150
285 CV	XPV 180	XPVF 180	XPH 180	XPVH 180

CUERPOS

Gama 5 cuerpos de arado

Ovlac cuenta con una **gama de 5 cuerpos de arado** para disponer siempre de la mejor opción para cada tipo de trabajo y de terreno. Todas las vertederas originales **Ovlac** (salvo V-LOV y V-PLAST) cuentan con un **tratamiento de carbo-nitruración** que permite obtener una dureza de hasta 62 HRC en la superficie y, al mismo tiempo, mantener la flexibilidad necesaria en el núcleo. Esto no solo garantiza una larga duración de la vertedera sino que mejora sustancialmente el deslizamiento de la tierra y, por tanto, el flujo de la misma.

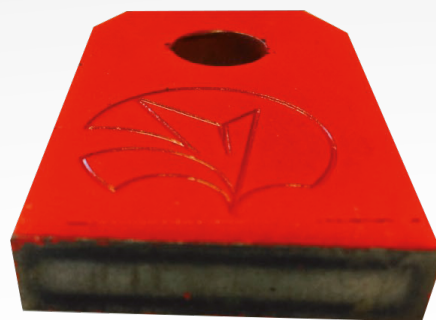

El tratamiento de carbo-nitruración permite obtener la mayor dureza en la superficie y, al mismo tiempo, mantener un núcleo flexible.

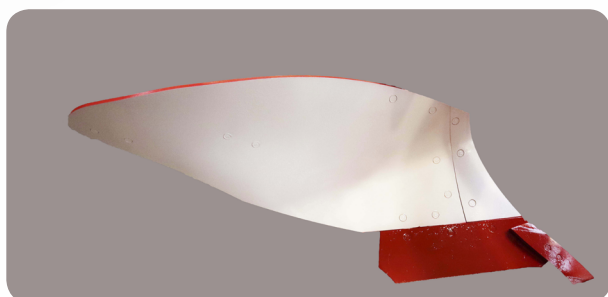

V-34: cuerpo universal para todo tipo de terrenos. Bien adaptado a ruedas anchas. Muy buen volteo con bajo requisito de potencia. Para profundidades de 15 a 35 cm.

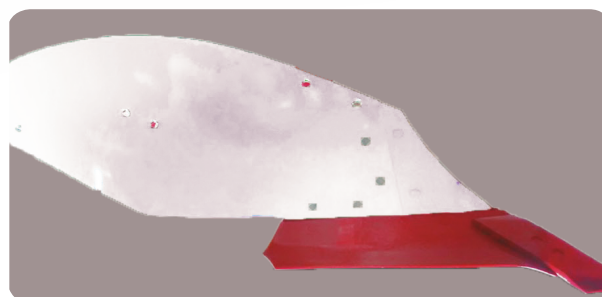

V-97: cuerpo universal para todo tipo de terrenos. Muy bajo requisito de potencia. Profundidad de trabajo de 15 a 30 cm.

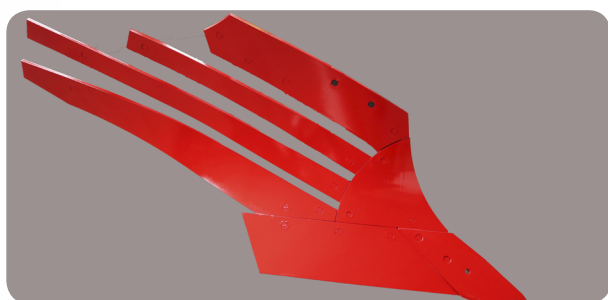

V-LOV: vertedera de láminas independientes. Indicada para terrenos pegajosos. Al igual que el resto de los cuerpos, utiliza tornillos cónico-ovalados.

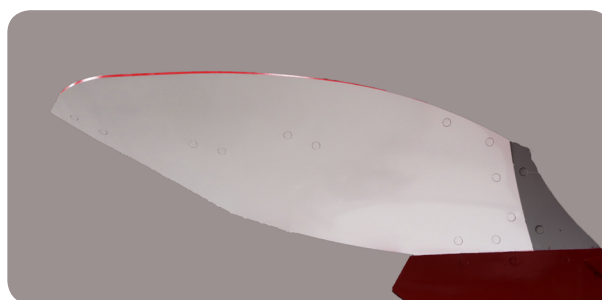

V-90: deja un gran fondo de surco despejado por lo que está especialmente recomendado para ruedas muy anchas (> 760 mm). Muy buen volteo gracias a su longitud. Requisito de potencia similar al del cuerpo V-34).

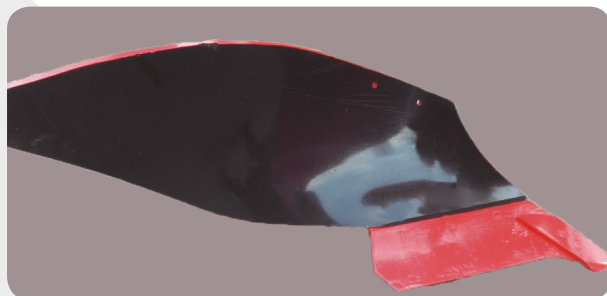

V-PLAST: indicado en terrenos muy pegajosos y sin piedra. Misma geometría que el cuerpo V-34.

OPCIONES

Amplia gama de accesorios

Existe una completa gama de accesorios disponible para "personalizar" nuestro arado y adaptarlo a cualquier tipo de labor y de terreno.

RASETA UNIVERSAL

U

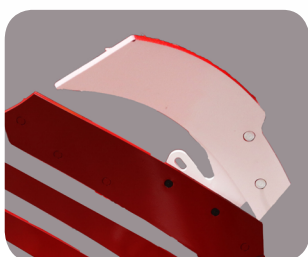

Cubre rastros.

RASETA GRAN CAPACIDAD

GC



Rasetas universales o de gran capacidad. Es fundamental su correcta regulación en altura y, por ello, se han diseñado para que no sea necesaria ninguna herramienta en esta operación.



Discos cortantes lisos o dentados con seguridad Non Stop.



Discos cortantes lisos o dentados.

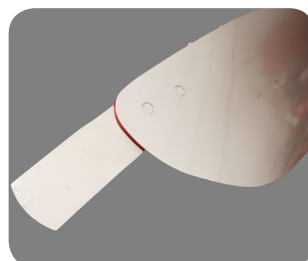

Colas de vertedera.

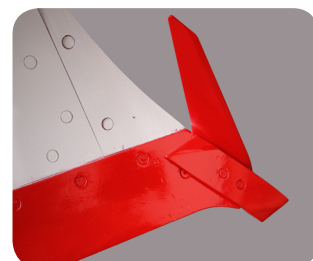

Cortante de reja.

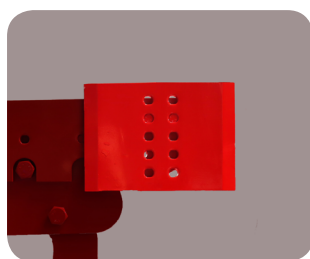

Talonera.

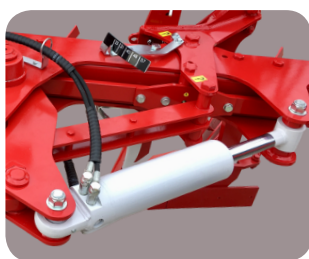

Cilindro de memoria.

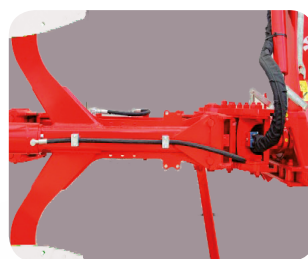

Áncora X-Light 25 kg más ligera que la estándar (máx. 32 CV por cuerpo). Disponible solo para la Serie 130.

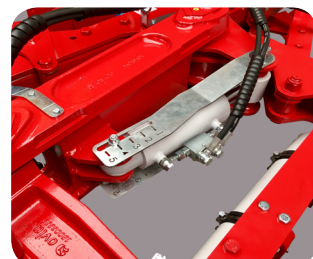

Ajuste hidráulico del primer cuerpo.

RUEDAS

Gran variedad para satisfacer tus necesidades

Los arados reversibles **Ovlac** pueden equiparse con muy distintos tipos de ruedas. Tenemos la rueda perfecta para cada necesidad.

Por su función, existen ruedas de control de profundidad y ruedas polivalentes de control y transporte. Por su posición, disponemos de ruedas traseras o adelantadas. La rueda en posición trasera asegura un equilibrio óptimo del arado así como una mayor transferencia de peso al tractor durante el trabajo.

Por su parte, las ruedas en posición adelantada permiten aproximarse más al límite de la parcela así como a obstáculos tales como árboles o postes. También suponen un menor peso sobre los brazos del tractor, al levantar el arado en transporte o en los cabeceros por estar el centro de gravedad más próximo al tractor.

Finalmente, existen diferentes tamaños de rueda en función del peso del arado y de las condiciones del terreno.



Rueda trasera de control 550/65.



Rueda trasera de control y transporte 250.



Rueda trasera de control 200.



Rueda adelantada de control 250.



Rueda adelantada de control y transporte 340.



Rueda trasera de control hidráulico 280/70 (Radial).



Las ruedas adelantadas llegan a quedar totalmente dentro de la anchura del bastidor.

OTROS PRODUCTOS

Gama Ovlac



ARADOS FIJOS



ARADOS SEMISUSPENDIDOS



MINI



MINI N



MINI S



LÍNEA GC



XLANDER



VERSATILL



EURODISC



MAXIDISC II



MINICHISEL VIÑA



MINIVID



REPTILL



SOLUCIONES PARA
TODOS LOS TERRENOS



Polígono Industrial, C/ TAF, P163
34200 - Venta de Baños
Palencia - España



+34 979 76 10 11



comercial@ovlac.com



www.ovlac.com



FONDO EUROPEO
DE DESARROLLO
REGIONAL

